

# Bácskai kis építészeti „ábécé”

Építészeti glosszárium – Fogalom- és szakszótár

*„Keresem a szavakat és jeleket, amelyek segíthetnének, hogy túléljem. Keresem a megfejthetetlen erdőben a baráti növényeket, kavicsokat, kígyókat, baráti madarakat. Meg akarom lelni a régi legendákat, el akarom néked mesélni őket, hogy aztán te másoknak tovább meséld.”*

(J.-M.-G. Le Clézio)

Tizenöt-húsz éve az építmények allegorikus-szimbolikus jelentésrétegeit kutató *helyi építészeti lingua* kidolgozása foglalkoztat. Ebből kifolyólag az építészetet a kultúra metaforikus és szimbolikus latens nyelveként értelmezem, melynek táji, történelmi és hagyománybéli vonatkozásait mindenképpen válaszként szánom az építészet gyakorlásából kibontakozó Világkép- és Rendteremtő szándékra.

Célom az építészeti hagyomány átmentése tranzíciós korunk özőnvi-zén... Evégből jutottam el a törekvéseimet leginkább kifejező és összege-ző, az általam „építészeti hiperbaton”-nak nevezett fogalomig. Építészeti hiperbatonnak<sup>1</sup>, azaz *építészeti átlépésnek, átléptetésnek* nevezem a talaját, jelértelmét vesztett építészeti nyelv intimséget megragadó elementumainak átmentését a jövőbe. Kezdve a belső tereket gazdagító helytájak intimitásától, az endemikus építészeti analógiák és metaforák építőkockaként megállapított világán keresztül egészen a városméreteket is betöltő kert építészeti metaforájáig...

Meggyőződésem szerint a hiperbaton alkalmazásával a hagyomány szava áthallatszódhat és átmentődhet a mába úgy, hogy a múlt jelenvalósága az emlékezés által mindinkább globalizálódó korunk alapja maradhat.

*Építészeti fogalomtárammal* tehát megpróbálok olyan helyi építészeti jellegzetességekre rámutatni, amelyeket fontosnak, értékesnek és megőr-

---

<sup>1</sup> A hiperbaton szó görögül átlépést jelent. A *Glosszárium* utolsó fogalmaként magyarázom.

zésre méltónak tartok. Rámutatok először is arra például, hogy az építészet is „beszél”, ha van neki miről beszélnie. Ha az építészet elemeit, szándékát mint szavakat értelmezzük, térbeli mondattá tudjuk szőni. Mert az építészet a tér szőttese, és magyarul is tud beszélni. Hiszen a hagyomány csak annak jelentheti a múltat, aki nem érti és nem ismeri azt, hogy a hagyomány mindig is élő jelenség, és csak bennünk és számunkra halhat meg... ugyanakkor csak akkor él, ha bennünk él – mivel értjük jeleit, üzeneteit és mondatait...

Elmerülve a síksági építészet rejtjelmeiben, egyes jelenségek; építés-szavak, -fogalmak le- és körülírásához kénytelen voltam úgymond személyes fogalmakat; szubjektív fogalomkapcsolatokat kreálni. Az idő folyamán az ezekből összeállt összetett *Építészeti glosszáríum* fogalmai nem ábécésorrendben követik egymást. Láthatjuk majd, hogy erre módja sem lenne. A felállított sorrend tehát tetszőlegesen személyes és esetleges. Mégis, alkalomadtán és több esetben az egyes fogalmak, vagy a belőlük kinövő jelenségek egymásutánisága mind világosabban és sikeresebben rajzolja ki azt az építészeti képet, melyről eddig megjelent tanulmányaimban<sup>2</sup> is értekeztem; egy endemikus, szerves vajdasági (bácskai) architektúráét.

Fogalomtáram magától értetődően nem lezárt. Állandó és szükséges bővítésre szorul, ami viszont nyitottá és szabaddá teszi a fogalmak leírásában való elmélyülést, de jobbik esetben a mások általi kiegészítést és továbbgondolást is... Íme tehát *Építészeti glosszáríumom* szavai:

A „sömmi” építészete: alföldi egyszerűség, józanság. Az ősi egyterű térhez képest a modern folyó tér akkor eredményez jót, ha az végül egy pontban (régén a pásztorülésben, a tűzhelyen) ér össze. Ez főleg az Alföldön jelentős, ahol az elfolyó lét élményének ellenébe ez némi enyhét adhat. Itt a határtalan ég alatt a részletek és apró motívumok világa bír hangsúlyozott jelentőséggel (1. ábra).

A ház mint jel: motívumfelnagyítás annak a tudatában, hogy a motívum felnagyítva is hat. A lényeg ugyanis a motívum üzenetében van. Díszítés helyett a maga egészében a ház képezi a díszet. A ház mint jel egyébként a népi építészetben működött jól. Sajnos, mostanra a ház mindinkább megszűnik jel lenni... ennek oka talán emberszerűségének elvesztésében rejlik (2. ábra).

A félig nyitottság és félig zártság elve, melyhez hozzáfűzhető a végtelen – de nem homogén tér és a lekerített otthon közötti átmenet, a benapozás idomítása, a könnyedség érzése. A félig nyitottság és félig zártság nem más, mint a se kint, se bent erdőbeli érzése, de megfogalmazhatjuk az

---

<sup>2</sup> Mint például a budapesti *Országépítő* építészeti lap XVII. évfolyamának 2006/1. száma mellékletének 10–13. oldalán megjelent *Lehetséges metaforák az alföldi építészetben* című tanulmányomban.

intim és a monumentális érzés találkozásával is, azaz a befelé fordult női és a kifelé orientált férfi princípium egymásmellettségével: ilyen például a tornác/ámbitus, a gádor, a veranda, a göré jelensége (3. ábra).

Az oszlop az egyik építészeti archetípus. Népünk oszloplábról (kakas- vagy kacsalábról) beszél, mely az eget tartja, és ezért az oszlop Axis mundi is. Ebben az esetben Boldogasszony oszlopaként tiszteli (4. ábra). A házak, templomok, kapuk elé helyezett két díszített oszlop ősrégi szép magyar hagyomány.

Az egymásra építés mátrixa a Világképek egymást kiegészítő egymás melletti egzisztálását jelenti a házon belül (5. ábra). Nagyon szép példa erre a különböző archeológiai leletek planimetriája vagy formaházásítása. Egyszerűen mondva „ház-az-időben” formula. Forma és stílusházásító tett.

Nagyobb léptékben ezt településtörténeti metszetnek nevezem. Az időnek mint metaforának a kifejeződése. A „város-az-időben” képlet megfelelője. Memóriával telített helyek létrehozását célozza meg. Rétegződésben a keletkezés idő-ritmikái szenzációja (6. ábra).

Az üresen hagyott közép a nőiességet kiemelő ős-elv. Népünk középpontos házában igyekeztek mindenkinek egyenlő távolságot biztosítani, már ami e pontot illeti. E pontból (ez a parasztházban a ház pitvara) mindennek átláthatóvá kellene lennie (7. ábra).

A csillagtájolás megegyezik az „ötödik világtáj”-ra való irányultsággal. Elengedhetetlen kelléke az óg vagy ók. A kínaiak – a hunok után – ezt mennyei ablaknak hívják. A türkök csangaraknak vagy tündüeknek. A fényzőn helye. Összeköthető az „üresen hagyott közép”-pel vagy a „tűz-mag”-gal (8. ábra).

A tűzmag-központ a ház szíve. A középpontos térszervezés kiindulópontja. A körkörös felépítési rend innen indul. A magtér fülkeszerű, bővítésekkel övezett. Jobbára a környezeti úrhöz képest felülvilágítással van ellátva. A magtér a kultikus középpontok, gyújtópontok megfelelője (9. ábra).

A boltozatokról az embernek általában a barlang jut eszébe. A boltozat a Közép-Kelet rendező elve. A barlang-boltozat-kupola az ég analógiája is egyben. Párhuzama a szívvel szintén magától értetődő. Házaink pitvara mögötti szabadkéményes konyhájának kupolája valami ilyesmit; barlang-szentélyszerűséget sugall... (10. ábra).

Az egy pontból való komponálás építészeti elve megegyezik a zeneművek és az írott szövegek központi hangja köré harmonikusan szervezett tonalitással, azzal, hogy az építészetben a központi hangot a középpont, a házcentrum, a tűzhely határozza meg (11. ábra).

6 A körkörös felépítési rend első köre a tűz, majd következik sorban a világot felé tárva a konyha, a ház, az udvar, a kert, a gyümölcsös, a szántó,

a mező/rét és végül az erdő/természet. Mindegyik gyűrű az egymásmellettiség kötelékével kapcsolódik (12. ábra).

Az egymásmellettiség öselve: a körkörös felépítési rendben akként fejeződik ki, hogy különböző körök a nagy semmiből úgymond faragatlanul választanak le, miközben az egységet nem tagadják (13. ábra). Nincs se fölé-, se alárendelés. Egymás mellé helyezés van. A juxtapozíció (mellé helyezés; mellérendelés) világa lényegmegismerő, hisz az *eggyé* válás szándékát fedi.

A betetőzés. A fölépítményt a tető tetőzi be. Betetőzi, azaz befejezi. A különböző építészeti elemeket egységbe hozza. A betetőzéshez fűzhető a minden rendeltetés külön „házat”, „fedést” nyer gondolata, vagy az egységes térlefedés lehetősége. Az egységbe hozást szemléletesen az Ozirisz–Hórusz-legenda grafikus ábrája formulázza (14. ábra).

Az összerakni szó jelképes jelentéséről elmondható, hogy az a szimbólum szóval rokonítható. A szimbólum görögül annyit jelent, mint összeilleszteni. Szimbólumot képezni nem más, mint összeilleszteni a szétesett darabokat. A sum-bol-um alkotás valójában az Ozirisz-legenda megismétlése. Ősrégi szent építész-feladat. Vajdasági világunkban mérhetetlen szükségünk... (15. ábra).

A hozzáadás művészete nagyon közeli az összerakással. Az „Egész egészülése” elvének segítségével történik (16. ábra). Ez pedig annyit jelent, hogy mindig úgy adunk hozzá a meglévő egészhez, hogy egy új egészet hozunk létre. Így a régi egész az újba beleépül, és „egészül”. Ez a „ragozás” építészete. Ez érvényes a világképek összeadására is...

A kifordított gondolat fogalma: a belülről, egy központból szervezett játékos körvonallal bíró tér-dinamikus házat az egzisztenciális pontban *négyelés* útján befordítjuk, amivel házunk inverzét kapjuk meg: a belső összetettséghez képest a külsőben egyszerűség uralkodik. A kompakt és ökológikus külső függöny mögött rengeteg helytájat, központiságot, meglepetést és feszültséget kapunk (17. ábra).

Helytájak: a térértelmezés és térrétegződés kitágítása által szemantikus előjelű meglepő erejű térképződmények, belső hangulati és idillikus elemek, a „ház a házban” formula kifejeződései (pl. tűz-háza, lépcső-háza, nappali-háza, udvar-háza). A helytájakat egyszerű magyar szóval *helyiségeknek* nevezzük. A helytáj a helyi-ség légköre (18. ábra).

A szögek teóriája a négyszögletes forma megmozgatására szolgál. A sátoztető építészeti élénkítése mellett a mezopotamikus utca/tér létrehozásakor is alkalmazható. Az utca/tér „tere” ilyenkor nem „szökik meg”, hisz a tekintet folyton térfalba ütközik (19. ábra).

Az Áldott Nap felé fordulás *longa historikus* hagyománya érinti a tájolás, tulajdonképpen a „keletelés” kérdését, ugyanakkor a tűzpont fölé he-

lyezett kupola (kozmo-diszk) és a természetadta anyagok alkalmazásával a „jó hely kiképzését” is. A déli oldalra helyezett tornác magától értetődő tájékkon (20. ábra).

A ház antropomorfizációjában, antropomorf felépítésében (az emberarcú házban) a világmindenség, a ház és az ember kiegyenlítésének és azonosságának tudata él. A makro- és mikrokozmosz egysége e hármasság jegye (21. ábra). Ismertek a magyar építés-szavak, mint lábazat, ablakszem, üstök, tetőgerinc, tetőtárcs, kapuszárny, oszlopláb, talpgerenda, könyökfa, tetőkötty stb.

A szent hármasság osztat: a hagyományos magyar parasztház alapvető térbeli szervezése. A magyar szenthármasság megfelelője: Atya–Anyá–Fiú (Aba–Ana–Ada) egysége, három anyag, három szín, a bachelardi hármasság szintű ház–ember–kozmosz felépítés mind-mind erre rímel. Tagolódó világunkban talán a „háromszoros háromszög” (hasonlatos a kilencmezős bágua-térképhez) az, ami alkalmazható... (22. ábra).

A jobb és a bal törvénye: az egyszerű parasztház is megoszlik passzív és aktív részre – tisztaszobára és minden szobára. Maga a tisztaszoba is férfi és női felségterületre oszlik, akár az egyterű jurta-sátor térbeli felosztása. A jobb és bal törvénye szerint épült fel a középkori magyar falu is. A férfi és női princípium együttes harmonikus jelenléte mindig a teljességet adja: a 10-es számot (23. ábra).

Az ellentétes lelkiség fogalmát az egyszerű sima fehér fal előtt megjelenő dúsan faragott és díszített ambitus oszloppal példázom (24. ábra). Az egyszerűség és összetettség arányos kibékítése, az egy helyre gyűjtött díszítőelemek feszültségét, illetve a falak nyugodtságát jelenti, amit a fokozott ritmus csak megerősít. A rejtett monumentalitás egyik titka: „a pusztá nagy területek fakóságának és a zsúfolt aprózások tüzének komoly ellentéte” (Fáy).

Redők használata és idő-transzparencia: határozott, tömörített párhuzamban, nem pongyolán, nem lazán. Még akkor is, ha zátonyra futott hajótörteknek kell tudnunk magunkat (25. ábra). Még ha a redők és a ráhajások gyűrődésekké és ráncokká is váltak, még akkor is a szerkezet arcát kell hangsúlyozni!

A fal összeköt, elválaszt, kizár, határol. Többszörös szimbolikus szerepe van: gát a véletlen és ösztönszerű, illetve a rendezett és átgondolt között. Az Alföldön a falnak földkarakterre kell hogy legyen (26. ábra). A fal ugyanakkor a *cingtura* fényáteresztő képessége.

A súlyosság; a tartás és az erő mellett a könnyed lebegés és az átlátszóság jelképezi a göré-architektúra ellentmondásos archetipikus jelenségét. A *kotárka* szerkezetiségével és rejtett monumentalitásával az *aedicula* és a

*triliton* házasságát hirdeti egyazon művön keresztül. Transzparenciájával szorosan kötődik korunkhoz... (27. ábra).

A fehérhímezés mint építészeti kód: fehér minta fehér alapon a Napnak visszaadott fényirói lehetőség bácskai építészeti gesztusa. A fény és az árnyék játéka. A fehérhímes architektúra „magában mintás” (28. ábra).

A kemence, hasonlóan a híres alkímiai *athanor*hoz nem más, mint az átalakulás helye. A kemence-ház ebből kifolyólag az *átalakulás helyének háza*. Másképpen mondva az átlépés és az otthonosság térérzetének háza, de sorolhatnánk tovább a szebbnél szebb jelzőket. A lényeg, hogy a *kemence-esztétikát* nem könnyű elérni. A kemence-esztétika a sár és a plaszticitás esztétikája (29. ábra).

Udvar-ház filozófia: vidékünkön az ember a nap nagy részét a szabad ég alatt tölti. A napsütötte táj fölötti égbolt egyszerre zárt és nyitott számunkra. A végtelen síkságon egy darabka udvar s felette a kék ég szinte semmiség, és mégis e kis semmiség szabadságunk záloga. Az udvar lakásunk meghosszabbítása. Modern kétlakásunk tere. Ház és udvar, ház és kert. A magyar ember egyébként is a kertes házat kedveli. Az Alföldön a házepítést is a kertenél kell kezdeni... (30. ábra).

Alföldi proto-urbánus és építészeti metaforák: a város-építőkockáknak is beillő térbeépítési formák között a laza beépítést a szállások, bokor-tanyák, a rendet a sakktáblás telepes falvak, a hagyományos planimetriát a gyűrűs és sugaras-rostos rendszerek képviselik, ahol a központot a palánkvar-analógiák teszik (31. ábra). A sztereometrikus urbánus metaforákat nálam az alföldi építészet autochton metaforái: a parasztház (*aedicula*), a boglya, a szárkúp, a verem, a malom, a siló, a csónak, a kemence, a kas, a jurta és a göré egészíti ki harmadik-negyedik dimenzióvá.

Építészeti hiperbaton: az irodalomban használt alakzat építészetbe átültetett alkalmazása annyit jelent, hogy az épület hangulatában a törés és a folyamatosság határán egy vagy több „új-régi” (úgymond) metaforikus forma jelenik meg, melyek idő és meghökkentő térrétegződést teremtvé letűnt időket, ódonnak hitt formákat idéznek fel és beépítik; átmentik (átmenekítik) azokat a jelenbe. Az építészeti hiperbaton folyamatában központi szerep jut a metaforikus – örök formákra emlékeztető – forma által kiváltott „múlt a jövőben” karakterével bíró emlékezésnek. Az építészeti hiperbaton lényegében benne lakozik abban az összetett érzésben, amit a beépített metaforikus forma bennünk kifejt (32. ábra).

I. TÁBLA

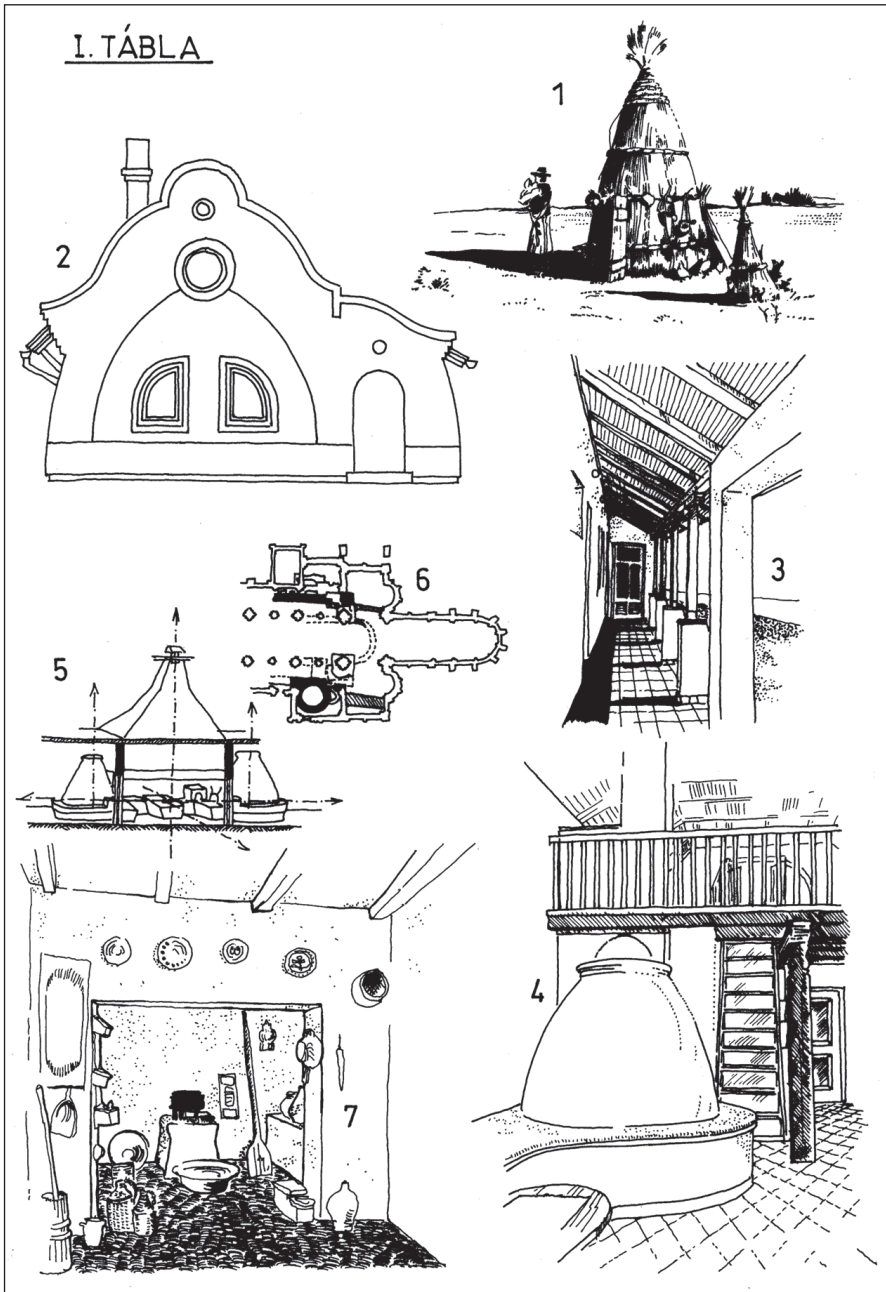

1. Pásztorülés – a „sömmi” építésze, 2. A ház mint jel, 3. Félig nyitottság és félig zártság elve – tornác, 4. Boldogasszony oszlopa – Axis mundi, 5. Egymásra építés mátrixa – Világképek egymást kiegészítő egzisztálása, 6. Településtörténeti metszet, 7. Pitvar: üresen hagyott közép.

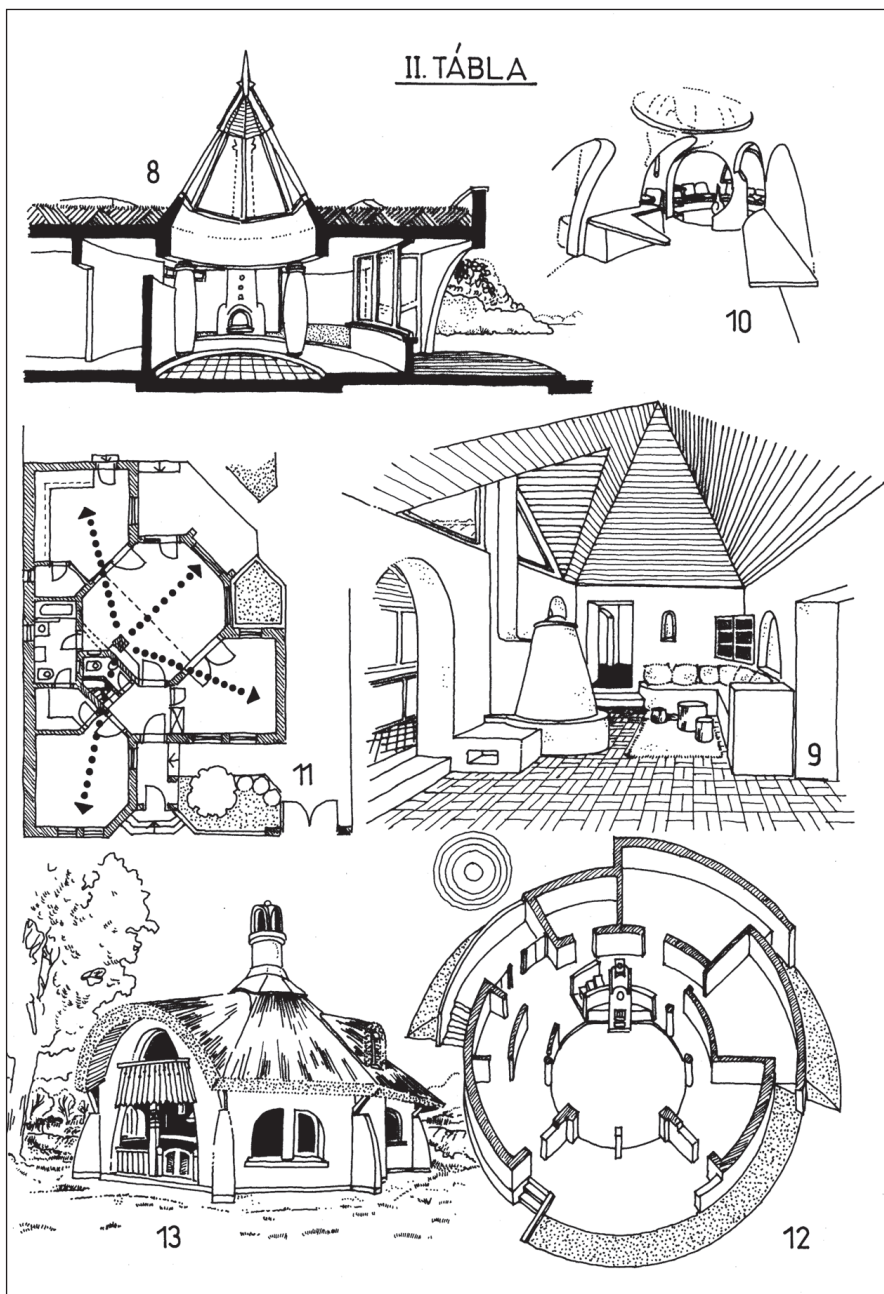

8. Csillagtájolás – „mennyei ablak”, 9. Tűzmag-központ – a középpontos térszervezés kiindulópontja, 10. Ég analógia: barlang–boltozat–kupola, 11. Az egy pontból való komponálás elve, 12. Körkörös felépítési rend, 13. Az egymásmellettség őselve – egységben a természettel.



III. TÁBLA

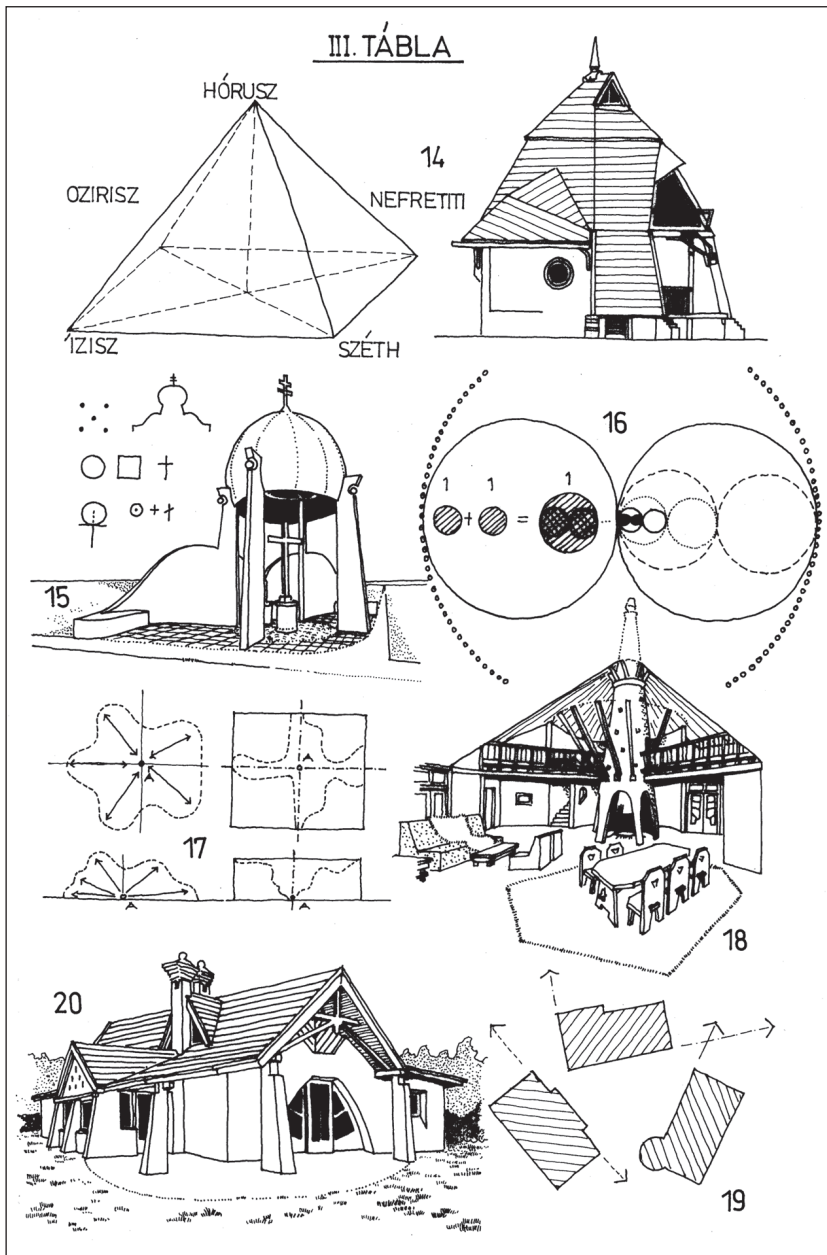

14. A betetőzés, mint az Ozirisz-legenda grafikai ábrája,  
 15. Szimbólumalkotás, avagy összerakás, 16. A hozzáadás művészete –  
 Az „Egész egészülésének” elve, 17. A kifordított gondolat fogalma,  
 18. Helytájak, 19. Szögek teóriája, 20. Az Áldott Nap felé fordulás longa  
 hisztorikus hagyománya.

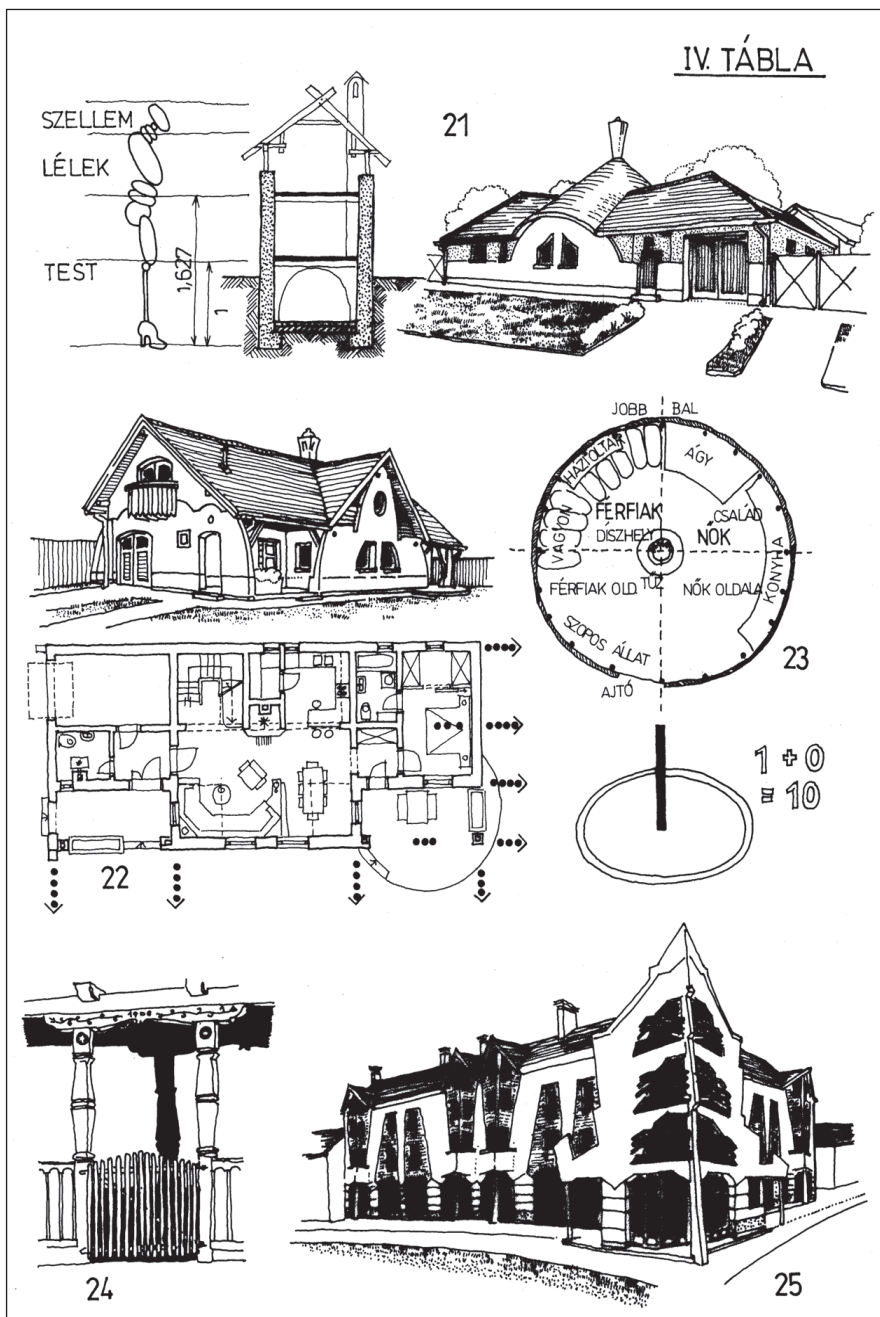

21. A ház antropomorf felépítése, 22. A szent hármas osztat megháromozása, 23. A jobb és a bal törvénye, 24. Az ellentétes lelkiesség fogalma, 25. Redők használata és idő-transzparencia.

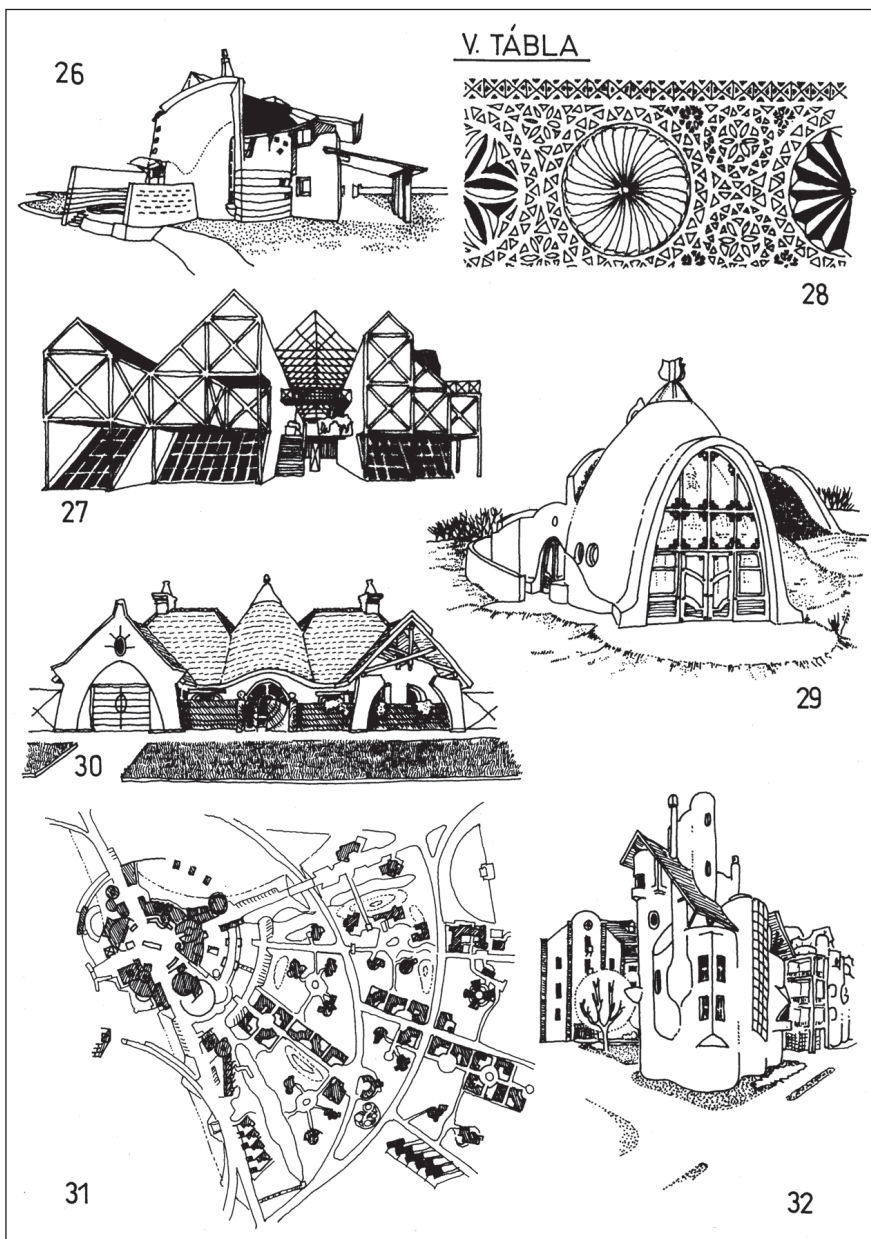

26. A fal és súlyossága, 27. Góré-architektúra, 28. Fehérbímezés mint építészeti kód, 29. Kemence-ház és kemence-esztétika, 30. Udvar-ház filozófia, 31. Alföldi proto-urbánus metaforák, 32. Alföldi építészeti metaforák: siló-házak – hiperbaton az építészetben.

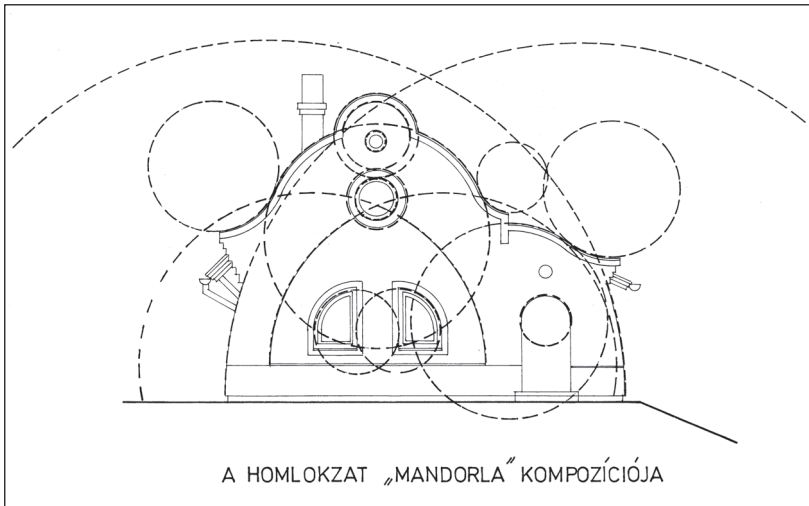

A HOMLOKZAT „MANDORLA” KOMPOZÍCIÓJA

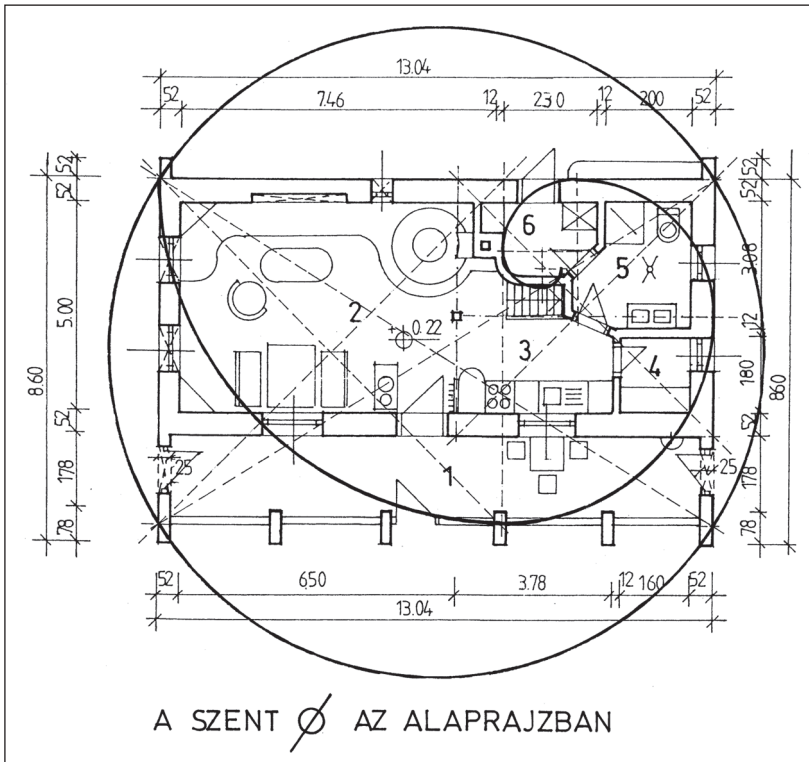

A SZENT Ø AZ ALAPRAJZBAN